

## Dématérialisation totale des grilles de certifications

Dans les livrets CQP et Moniteur FFVoile



A la demande des membres de la CPNEFP, nous avons intégré les grilles de certifications dans les livrets CQP Initiateur Voile et Moniteur FFVoile afin qu'elles puissent être visualisées lors des jurys.

Afin de vous faciliter cette démarche administrative, nous avons dématérialisé totalement les grilles de certification.

Ci-dessous la procédure pour vous accompagner lors cette nouvelle étape.

1) Je me connecte à mon [espace licencié](#):

**Identifiez vous**



Pour vous identifier en tant que :

- LICENCIÉ, entrez votre numéro de licence (avec les 0 à gauche s'il y en a)
- DIRIGEANT (ou personne habilitée), entrez votre code utilisateur (Ex : C56022)

Identifiant

Phrase confidentielle  
OU  
Mot de passe complexe

Si vous avez oublié votre mot de passe ou que votre compte soit bloqué : cliquez ici.

[Site FFVoile](#) [Espace licencié](#) [Espace structure](#)

2) Cliquer sur mon « accès formateur »

  
JEAN FOURNE

---

<p>Consulter</p> <p><b>Infos persos</b></p> <p>Préférences Email</p> <p>Classement coureur</p> <p>Suivi Individuel du Sportif (SIS)</p>	<p>Télécharger</p> <p><b>Justificatif de licence</b></p> <p><b>Certificat Medical ou Questionnaire de santé</b></p> <p>Qualifications</p> <p>Avantages licenciés</p>	<p>Mes démarches</p> <p><b>Garanties d'assurance</b></p> <p><b>N° de voile windsurf raceboard funboard</b></p> <p><b>Petites annonces emploi - Mon CV</b></p> <p>Mes formations</p> <p><b>Accès Formateur</b> ←</p>
---	--	---

3) Je recherche mon(ma) licencié(e) soit par le nom ou soit par l'OF (si le(la) licencié(e) l'a indiqué dans son livret)

 **LIVRETS DE FORMATION** 







Type	licence	Nom	Statut	Création	Entrée	OF	Ligue
Tous		fourne	Tous	Toutes	Toutes	Tous	Toutes

Type	N° Licence	Nom	Statut	Création	Entrée formation	OF	Ligue	NbUCT	NbUCC
CQP_IV	1419295H	FOURNE JEAN	Nouveau	08/04/2020				5	6

4) Une fois sur le livret du(de la) licencié(e) partie UCC (en bas de la page), je télécharge la grille de certification que j'enregistre sur mon ordinateur

UCC 6 à valider

UCC	Validé le	Centre de Formation	Notes	Grille
UCC1 Sécuriser le contexte de la pratique. Doit obligatoirement être validée par un formateur national référent.			Validation	
UCC2 Favoriser le développement de méthodes innovantes chez les pratiquants			Validation	
UCC3 Permettre un temps de pratique ma			Validation	
UCC4 Entretiens l'engagement des pratiquants			Validation	
UCC5 Intervenir pour accélérer le progrès des pratiquants			Validation	
UCC6 Evaluer le niveau d'autonomie des pratiquants			Validation	

Vous trouverez également pour rappel les modalités de certifications de l'UCC.

Sur le document, je fais soit un clic droit puis « enregistrer sous » soit je clique sur l'icône « télécharger »

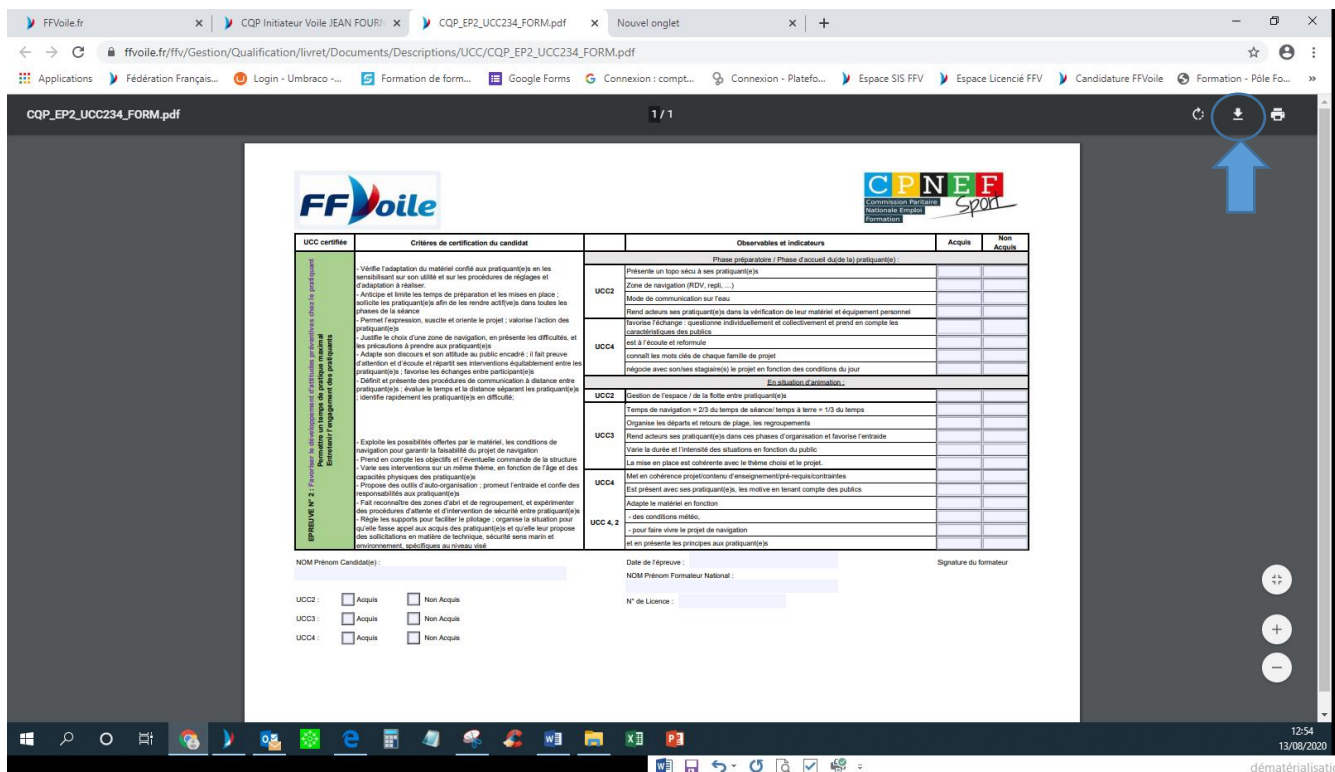

5) Pour compléter la grille de certification : je cherche mon fichier, je le sélectionne puis clic droit, ouvrir avec Adobe Acrobat Reader

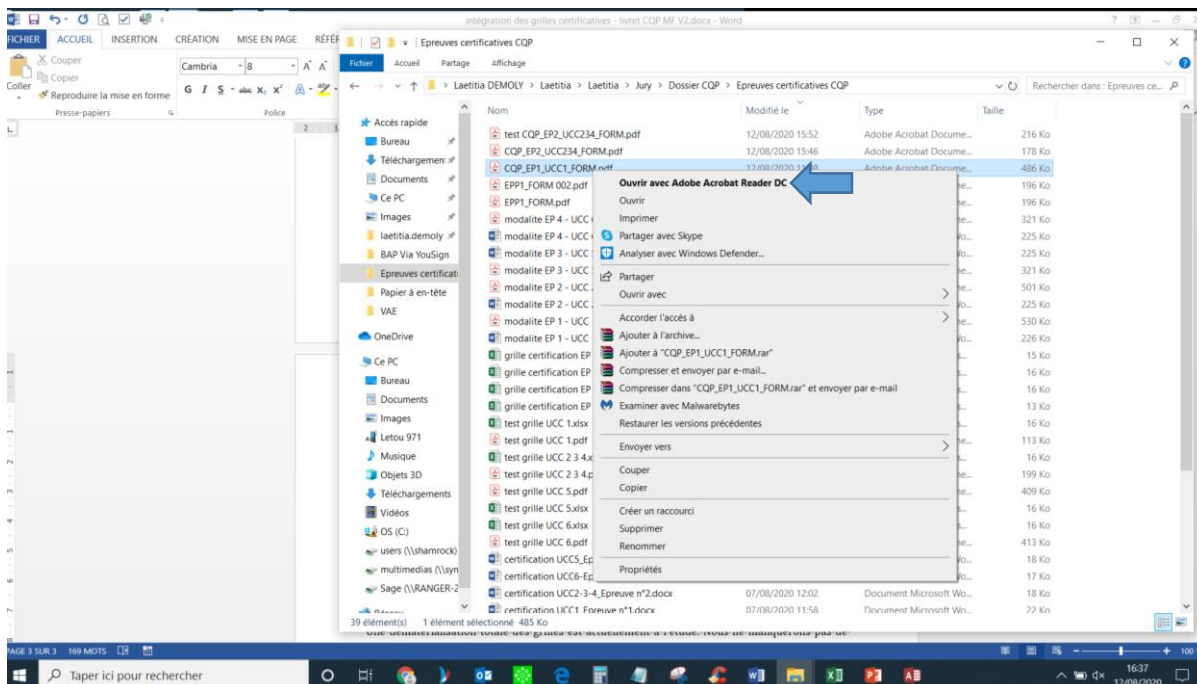

6) Je complète la grille de certification en cochant les compétences acquises (ou non). J'indique également l'identité du(de la) licencié(e), si l'UCC est validée (ou non) la date de l'épreuve, l'identité du(de la) formateur(trice), son numéro de licence et sa signature (paragraphe suivant).



UCC Certifiée	Critères de certifications du candidat	Observables et indicateurs	Acquis	Non Acquis
EPREUVE N°1 : UCC1 SECURISER LE CONTEXTE DE PRATIQUE	<p>(l)elle organise la préparation du matériel et l'armage si besoin en cours de séance ;</p> <p>(l)elle utilise correctement le bateau à moteur et se décentre de la conduite pour remorquer ;</p> <p>aborder les supports, redresser un bateau chaviré, récupérer un(e) pratiquant(e).</p>	Dresse le check list de sa sécu, des supports utilisés	<input checked="" type="checkbox"/>	<input type="checkbox"/>
		Evalue les conditions météo (force, direction, état du plan d'eau, évolution)	<input checked="" type="checkbox"/>	<input type="checkbox"/>
		Maintenance : prévention sur le portage (posture), mail de dos, tenue vestimentaire (chaussure, ...), sollicite une aide extérieure si nécessaire	<input checked="" type="checkbox"/>	<input type="checkbox"/>
		HLM : trajectoire, vitesse d'approche, endroit de récupération, technique de sortie de l'eau, bilan santé, mise en PLS (fortière éliminatoire)	<input checked="" type="checkbox"/>	<input type="checkbox"/>
		Se met à l'eau, attache sa sécu, passe sous une coque, analyse la situation, pas de panique, ne se met pas en danger, remonte dans sa sécu	<input checked="" type="checkbox"/>	<input type="checkbox"/>
		Redresse : met en sécu l'équipage, rend acteur les stagiaires, positionnement sécu, moteur allumé/Maint, orientation du support, prise du support, vitesse d'exécution	<input checked="" type="checkbox"/>	<input type="checkbox"/>
		Remorquer : aborde le support (vitesse, traj, débrayé), temps de prise en remorque (max 10min pour 5 bateaux), consignes aux pratiquants (dérive, écoute, les mains, ...) claires, concises et adaptées, gère l'organisation de la mise en remorque, gestion du matériel (pate d'ois, longueur, ...), regarde 90% du temps sa remorque, compte régulièrement, trajectoire, vitesse	<input checked="" type="checkbox"/>	<input type="checkbox"/>
		Maniement de sa sécu : trajectoire, adapte sa vitesse, connaît les pannes moteur, coupe-circuit, coupe son moteur lors des manipulations	<input checked="" type="checkbox"/>	<input type="checkbox"/>
		Envoie un message clair et concis aux secours à l'aide de sa VHF/portable/geste	<input checked="" type="checkbox"/>	<input type="checkbox"/>
		Dégliser : positionne le support / au vent, met clair le matériel, vitesse d'exécution	<input checked="" type="checkbox"/>	<input type="checkbox"/>
	<p>(l)elle anticipe le départ, la navigation et le retour en fonction des conditions météorologiques dont (l)elle s'est informé(s) ;</p> <p>(l)elle applique les consignes du RTQ en la météo ; La(s) candidat(s) met en oeuvre les procédures d'organisation du plan d'eau ;</p> <p>(l)elle maîtrise et utilise les procédures de communication adaptées ;</p> <p>(l)elle priorise les actions à réaliser, pour éviter le sur accident, réduire les délais d'intervention des secours, en cohérence avec les spécificités des supports encadrés et du dispositif de sécurité de la structure.</p>	Respecte les consignes du RTQ sur l'organisation du jour	<input checked="" type="checkbox"/>	<input type="checkbox"/>
		Met des procédures de fonctionnement avec ses pratiquants (départ, retour, rassemblement)	<input checked="" type="checkbox"/>	<input type="checkbox"/>
		Connaît le même sécu, donne des consignes claires et adaptées à ses pratiquants.	<input checked="" type="checkbox"/>	<input type="checkbox"/>
		Se laisse de l'eau à court	<input checked="" type="checkbox"/>	<input type="checkbox"/>
		Compte ses bateaux et ses pratiquants, les localise (balayage permanent)	<input checked="" type="checkbox"/>	<input type="checkbox"/>
		Réduit son temps de réaction < à 10-15 sec	<input checked="" type="checkbox"/>	<input type="checkbox"/>
		Diagnostique la situation (EC de faire l'état des lieux) : « Le problème c'est ... »	<input checked="" type="checkbox"/>	<input type="checkbox"/>
		Priorise les actions, justifie ses choix et ses ordres de priorité	<input checked="" type="checkbox"/>	<input type="checkbox"/>
		Intervient en fonction du DGI (connaît la procédure d'intervention et la met en oeuvre)	<input checked="" type="checkbox"/>	<input type="checkbox"/>
		Alerte son RTQ (utilise la VHF, communique un message clair et adapté à la situation)	<input checked="" type="checkbox"/>	<input type="checkbox"/>
Précise son choix de repli (connaît le périmètre de navigation, de sécurité)	<input checked="" type="checkbox"/>	<input type="checkbox"/>		
Sécurise les autres pratiquants : regroupe, met au mouillage, consignes ...	<input checked="" type="checkbox"/>	<input type="checkbox"/>		
Attitude face à l'accident : il reste calme, rassure, est clair dans ses consignes et persuasif	<input checked="" type="checkbox"/>	<input type="checkbox"/>		
Evalue en permanence l'évolution de la situation / regarde en permanence son groupe	<input checked="" type="checkbox"/>	<input type="checkbox"/>		
Participe à la rédaction du compte-rendu d'accident/incident	<input checked="" type="checkbox"/>	<input type="checkbox"/>		

Nom Prénom Candidat(s) :

Jean FOURNE

Date de l'épreuve : 03/07/2020

Nom Prénom du formateur(trice) National :

Jean FOURNE

Signature du formateur

UCC 1 :  Acquis  
 Non Acquis

N° de licence : 1419295H

Signature

## 7) Comment intégrer une signature dans Abode Acrobat Reader

- Une fois le document ouvert, je clique sur « signer »

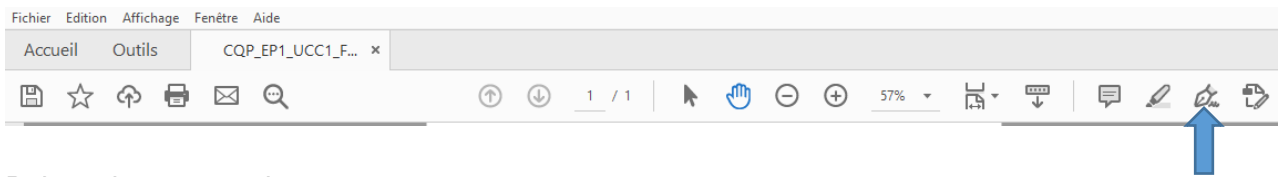

Puis « ajouter une signature »

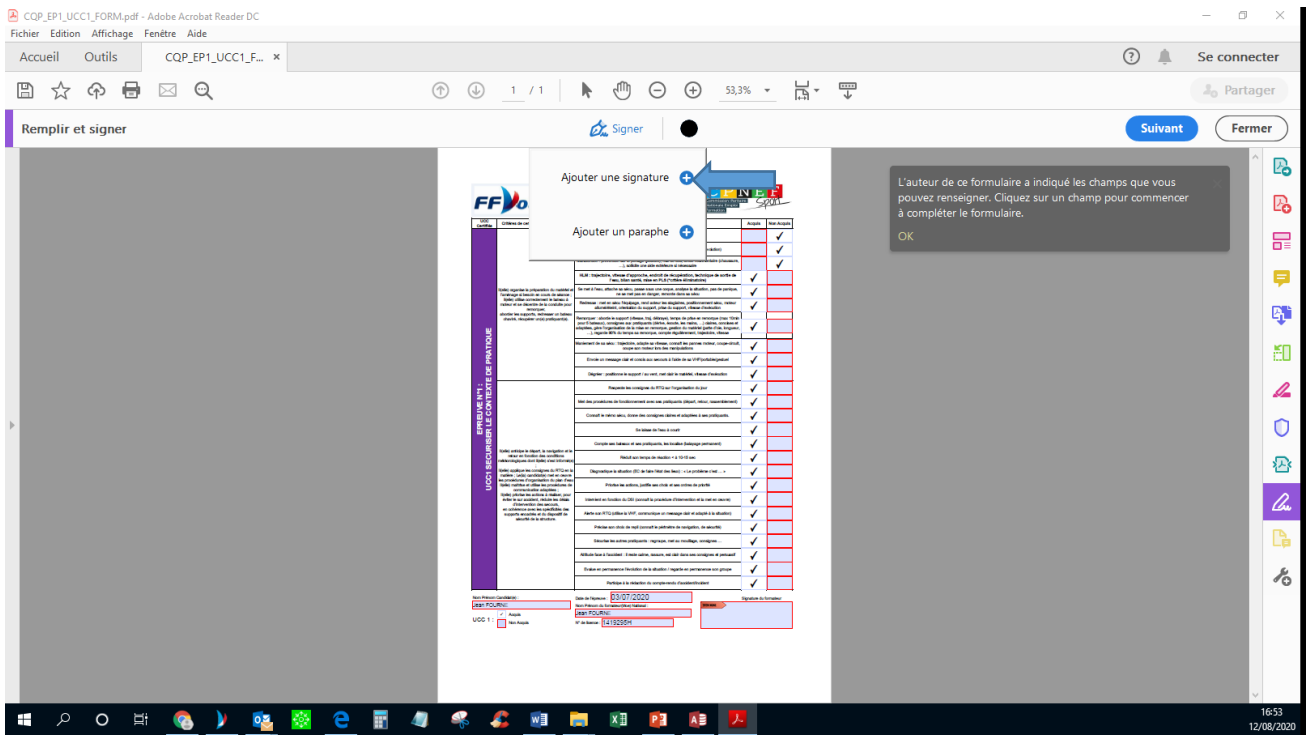

Je peux créer mon style de signature : soit je saisis mon nom et prénom dans « taper » soit je dessine ma signature dans « tracer ».En cliquant sur « modifier le style », vous pourrez choisir la présentation de celle-ci. Je coche « enregistrer la signature » afin qu'elle soit mémorisée puis « appliquer ». Ma signature est enregistrée.

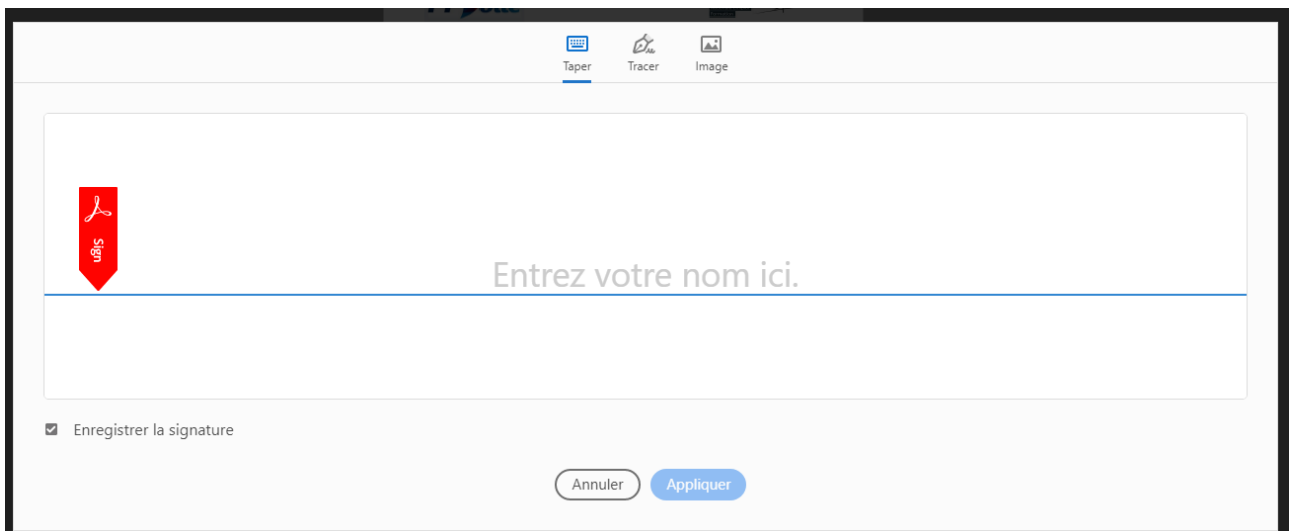

Je retourne sur « signer » afin d'intégrer la signature dans la grille de certification et j'enregistre la grille avec les modifications. Cette manipulation réalisée, la grille n'est plus modifiable.



UCC Certifié	Critères de certifications du candidat	Observables et Indicateurs	Acquis	Non Acquis
EPREUVE N°1 : UCC1 SECURISER LE CONTEXTE DE PRATIQUE	<p>(Il/elle) organise la préparation du matériel et l'armage si besoin en cours de séance ;</p> <p>(Il/elle) utilise correctement le bateau à moteur et se décentre de la conduite pour remorquer ;</p> <p>aborder les supports, redresser un bateau chaviré, récupérer un(e) pratiquant(e).</p>	Cresse le check list de sa sécu, des supports utiles	<input checked="" type="checkbox"/>	<input type="checkbox"/>
		Evalue les conditions météo (force, direction, état du plan d'eau, évolution)	<input checked="" type="checkbox"/>	<input type="checkbox"/>
		Manutention : prévention sur le portage (posture), mat de dos, tenue vestimentaire (chaussures, ...), sollicite une aide extérieure si nécessaire	<input checked="" type="checkbox"/>	<input type="checkbox"/>
		HLM : trajectoire, vitesse d'approche, endroit de récupération, technique de sortie de l'eau, bilan santé, mise en PLS (fortière éliminatoire)	<input checked="" type="checkbox"/>	<input type="checkbox"/>
		Se met à l'eau, attache sa sécu, passe sous une coque, analyse la situation, pes de patique, ne se met pas en danger, remonte dans sa sécu	<input checked="" type="checkbox"/>	<input type="checkbox"/>
		Redresse : met sa sécu l'équipage, rend acteur les stagiaires, positionnement sécu, moteur allumé/éteint, orientation du support, prise du support, vitesse d'exécution	<input checked="" type="checkbox"/>	<input type="checkbox"/>
		Remorquer : aborde le support (vitesse, traj, débrayé), temps de prise en remorque (max 10min pour 5 bateaux), consignes aux pratiquants (dirige, écoute, les mains, ...) directes, concises et adaptées, gère l'organisation de la mise en remorque, gestion du matériel (pette d'ole, longueur, ...), regarde 90% du temps sa remorque, compte régulièrement, trajectoire, vitesse	<input checked="" type="checkbox"/>	<input type="checkbox"/>
		Maintenance de sa sécu : trajectoire, adapte sa vitesse, connaît les panne moteur, coupe-circuit, coupe son moteur lors des manipulations	<input checked="" type="checkbox"/>	<input type="checkbox"/>
		Envoie un message clair et concis aux secours à l'aide de sa VHF(portable/gestuel)	<input checked="" type="checkbox"/>	<input type="checkbox"/>
		Dégriser : positionne le support / au vent, met clair le matériel, vitesse d'exécution	<input checked="" type="checkbox"/>	<input type="checkbox"/>
	<p>(Il/elle) anticipe le départ, la navigation et le retour en fonction des conditions météorologiques dont il/elle s'est informé(s) ;</p> <p>(Il/elle) applique les consignes du RTQ en le maître ; Le(s) candidat(s) met en œuvre les procédures d'organisation du plan d'eau ;</p> <p>(Il/elle) maîtrise et utilise les procédures de communication adaptées ;</p> <p>(Il/elle) priorise les actions à réaliser, pour éviter le sur accident, réduire les délais d'intervention des secours, en cohérence avec les spécificités des supports accessibles et du dispositif de sécurité de la structure.</p>	Respecte les consignes du RTQ sur l'organisation du jour	<input checked="" type="checkbox"/>	<input type="checkbox"/>
		Mit des procédures de fonctionnement avec ses pratiquants (départ, retour, rassemblement)	<input checked="" type="checkbox"/>	<input type="checkbox"/>
		Connaît le même sécu, donne des consignes claires et adaptées à ses pratiquants.	<input checked="" type="checkbox"/>	<input type="checkbox"/>
		Se laisse de l'eau à court	<input checked="" type="checkbox"/>	<input type="checkbox"/>
		Compte ses bateaux et ses pratiquants, les localise (balayage permanent)	<input checked="" type="checkbox"/>	<input type="checkbox"/>
		Réduit son temps de réaction < à 10-15 sec	<input checked="" type="checkbox"/>	<input type="checkbox"/>
		Diagnostic la situation (EC de faire l'état des lieux) : « Le problème c'est ... »	<input checked="" type="checkbox"/>	<input type="checkbox"/>
		Priorise les actions, justifie ses choix et ses ordres de priorité	<input checked="" type="checkbox"/>	<input type="checkbox"/>
		Intervient en fonction du DGI (connaît la procédure d'intervention et le met en œuvre)	<input checked="" type="checkbox"/>	<input type="checkbox"/>
		Alerte son RTQ (utilise la VHF, communique un message clair et adapté à la situation)	<input checked="" type="checkbox"/>	<input type="checkbox"/>
Priorise son choix de regl (connaît le périmètre de navigation, de sécurité)	<input checked="" type="checkbox"/>	<input type="checkbox"/>		
Sécurise les autres pratiquants : regroupe, met au mouillage, consignes ...	<input checked="" type="checkbox"/>	<input type="checkbox"/>		
Attitude face à l'accident : il reste calme, rassure, est clair dans ses consignes et persuasif	<input checked="" type="checkbox"/>	<input type="checkbox"/>		
Evalue en permanence l'évolution de la situation / regarde en permanence son groupe	<input checked="" type="checkbox"/>	<input type="checkbox"/>		
Participe à la rédaction du compte-rendu d'accident/incident	<input checked="" type="checkbox"/>	<input type="checkbox"/>		

Nom Prénom Candidat(s) :  
Jean FOURNE

UCC 1 :  Acquis  
 Non Acquis

Date de l'épreuve : 03/07/2020

Nom Prénom du formateur(s) National :

Jean FOURNE

N° de licence : 1418295H

Signature du formateur

Jean FOURNE

8) Je reviens sur mon UCC, je clique sur « validation » afin de télécharger la grille et la confirmer.

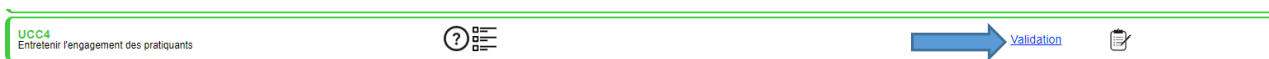

**Validation UCC1**

Date

Commentaires

Detail

Grille de certification **Chargez une grille de certification pour pouvoir valider cette UC**

Centre de formation

Formateur habilité

Valider [Fermer](#)

## Comment procéder lorsque le (la) licencié(e) échoue à une épreuve ?

Je complète entièrement la grille de certification en indiquant « non acquis » sur les compétences concernées et « non acquis » sur l'UCC. Je n'oublie pas d'indiquer l'identité du (de la) licencié(e), la date de l'épreuve, l'identité du(de la) formateur(trice) avec son numéro et sa signature. Puis j'enregistre les modifications effectuées. La grille n'est plus modifiable.



UCC Certifiée	Critères de certifications du candidat	Observables et Indicateurs	Acquis	Non Acquis
<b>EPREUVE N°1 : UCC1 SECURISER LE CONTEXTE DE PRATIQUE</b>	Il(elle) organise la préparation du matériel et l'armement si besoin en cours de séance ; Il(elle) utilise correctement le bateau à moteur et se décentre de la conduite pour remorquer, aborder les supports, redresser un bateau chaviré, récupérer un(e) pratiquant(e).	Dresse le check list de sa sécu, des supports utilisés	<input type="checkbox"/>	<input checked="" type="checkbox"/>
		Evalue les conditions météo (force, direction, état du plan d'eau, évolution)	<input type="checkbox"/>	<input checked="" type="checkbox"/>
		Manutention : prévention sur le portage (posture), mal de dos, tenue vestimentaire (chaussure, ...), sollicite une aide extérieure si nécessaire	<input type="checkbox"/>	<input checked="" type="checkbox"/>
		NLM : trajectoire, vitesse d'approche, endroit de récupération, technique de sortie de l'eau, bilan santé, mise en PLS (ortière Aluminatoire)	<input type="checkbox"/>	<input checked="" type="checkbox"/>
		Se met à l'eau, attache sa sécu, passe sous une coque, analyse la situation, pas de panique, ne se met pas en danger, remonte dans sa sécu	<input type="checkbox"/>	<input checked="" type="checkbox"/>
		Redresse : met en sécu l'équipage, rend acteur les stagiaires, positionnement sécu, moteur allumé/éteint, orientation du support, prise du support, vitesse d'ascension	<input type="checkbox"/>	<input checked="" type="checkbox"/>
		Remorquer : aborde le support (vitesse, traq, débriyé), temps de prise en remorque (max: 10min pour 5 bateaux), consignes aux pratiquants (dirige, écoute, les mains, ...) claires, concises et adaptées, gère l'organisation de la mise en remorque, gestion du matériel (pate d'oeil, longueur, ...), regarde 90% du temps sa remorque, compte régulièrement, trajectoire, vitesse	<input type="checkbox"/>	<input checked="" type="checkbox"/>
		Maniement de sa sécu : trajectoire, adapte sa vitesse, connaît les penes moteur, coupe-circuit, coupe son moteur lors des manipulations	<input type="checkbox"/>	<input checked="" type="checkbox"/>
		Envoie un message clair et concis aux secours à l'aide de sa VHF/portable/gestuel	<input type="checkbox"/>	<input checked="" type="checkbox"/>
		Dégriser : positionne le support / au vent, met clair le matériel, vitesse d'ascension	<input type="checkbox"/>	<input checked="" type="checkbox"/>
	Il(elle) anticipe le départ, la navigation et le retour en fonction des conditions météorologiques dont il(elle) s'est informé(s) ; Il(elle) applique les consignes du RTQ en la matière ; Le(s) candidat(e) met en œuvre les procédures d'organisation du plan d'eau ; Il(elle) maîtrise et utilise les procédures de communication adaptées ; Il(elle) priorise les actions à réaliser, pour éviter le sur accident, réduire les délais d'intervention des secours, en cohérence avec les spécificités des supports encadrés et du dispositif de sécurité de la structure.	Respecte les consignes du RTQ sur l'organisation du jour	<input type="checkbox"/>	<input checked="" type="checkbox"/>
		Met des procédures de fonctionnement avec ses pratiquants (départ, retour, rassemblement)	<input type="checkbox"/>	<input checked="" type="checkbox"/>
		Connaît le mémo sécu, donne des consignes claires et adaptées à ses pratiquants.	<input type="checkbox"/>	<input checked="" type="checkbox"/>
		Se laisse de l'eau à court	<input type="checkbox"/>	<input checked="" type="checkbox"/>
		Compte ses bateaux et ses pratiquants, les localise (balayage permanent)	<input type="checkbox"/>	<input checked="" type="checkbox"/>
		Réduit son temps de réaction < à 10-15 sec	<input type="checkbox"/>	<input checked="" type="checkbox"/>
		Diagnostic la situation (EC de faire l'état des lieux) : « Le problème c'est ... »	<input type="checkbox"/>	<input checked="" type="checkbox"/>
		Priorise les actions, justifie ses choix et ses ordres de priorité	<input type="checkbox"/>	<input checked="" type="checkbox"/>
		Intervient en fonction du DGI (connaît le protocole d'intervention et la met en œuvre)	<input type="checkbox"/>	<input checked="" type="checkbox"/>
		Alerte son RTQ (utilise la VHF, communique un message clair et adapté à la situation)	<input type="checkbox"/>	<input checked="" type="checkbox"/>
		Priorise son choix de repli (connaît le périmètre de navigation, de sécurité)	<input type="checkbox"/>	<input checked="" type="checkbox"/>
		Sécurise les autres pratiquants : regroupe, met au mouillage, consignes ...	<input type="checkbox"/>	<input checked="" type="checkbox"/>
		Attitude face à l'accident : il reste calme, rassure, est clair dans ses consignes et persuasif	<input type="checkbox"/>	<input checked="" type="checkbox"/>
Evalue en permanence l'évolution de la situation / regarde en permanence son groupe	<input type="checkbox"/>	<input checked="" type="checkbox"/>		
Participe à la rédaction du compte-rendu d'accident/incident	<input type="checkbox"/>	<input checked="" type="checkbox"/>		

Nom Prénom Candidat(e) :

Jean FOURNE

Date de l'épreuve : 01/07/2020

Nom Prénom du formateur(trice) National :

Jean FOURNE

Signature du formateur

Jean FOURNE

UCC 1 :

Acquis  
 Non Acquis

N° de licence : 1419295H

Bien cocher « non acquis » sur l'UCC concernée





Je télécharge la 1<sup>ère</sup> grille dans l'UCC puis je clique sur « Fermer ». La grille est désormais visible sur l'UCC concernée.

UCC	Validé le	Centre de Formation	Notes	Grille
UCC1 Sécuriser le contexte de la pratique. Doit obligatoirement être validée par un formateur national référent.			<a href="#">Validation</a>	13/08/20 (1)

- Le (la) licencié(e) se présente au rattrapage et réussit l'épreuve :

Je complète une nouvelle grille de certification en indiquant « acquis » sur les critères d'évaluations et sur l'UCC, je n'oublie pas l'identité du (de la) licencié(e), la date de l'épreuve, l'identité du(de la) formateur(trice) ainsi que son numéro de licence et sa signature. Puis j'enregistre les modifications.

UCC Certifiée	Critères de certifications du candidat	Observables et indicateurs	Acquis	Non Acquis	
EPREUVE N°1 : UCC1 SECURISER LE CONTEXTE DE PRATIQUE	(elle) organise la préparation du matériel et l'armage si besoin en cours de séance ; (elle) utilise correctement le bateau à moteur et se décentre de la conduite pour remorquer, aborder les supports, redresser un bateau chaviré, récupérer un(e) pratiquant(e).	Dresse le check list de sa sécu, des supports utilisés	<input checked="" type="checkbox"/>	<input type="checkbox"/>	
		Evalue les conditions météo (force, direction, état du plan d'eau, évolution)	<input checked="" type="checkbox"/>	<input type="checkbox"/>	
		Manutention : prévention sur le portage (posture), mal de dos, tenue vestimentaire (chaussure, ...), sollicite une aide extérieure si nécessaire	<input checked="" type="checkbox"/>	<input type="checkbox"/>	
		HEM : trajectoire, vitesse d'approche, endroit de récupération, technique de sortie de l'eau, bilan santé, mise en PLS ("critère éliminatoire")	<input checked="" type="checkbox"/>	<input type="checkbox"/>	
		Se met à l'eau, attache sa sécu, passe sous une coque, analyse la situation, pas de panique, ne se met pas en danger, remonte dans sa sécu	<input checked="" type="checkbox"/>	<input type="checkbox"/>	
		Redresse : met en sécu l'équipage, rend acteur les stagiaires, positionnement sécu, moteur allumé/éteint, orientation du support, prise du support, vitesse d'exécution	<input checked="" type="checkbox"/>	<input type="checkbox"/>	
		Remorque : aborde le support (vitesse, traj, débrayé), temps de prise en remorque (max: 10min pour 5 bateaux), consignes aux pratiquants (dirige, écoute, les mains, ...) claires, concises et adaptées, gère l'organisation de la mise en remorque, gestion du matériel (petit d'ok, longueur, ...), regarde 90% du temps sa remorque, compte régulièrement, trajectoire, vitesse	<input checked="" type="checkbox"/>	<input type="checkbox"/>	
		Maniement de sa sécu : trajectoire, adapte sa vitesse, connaît les pannes moteur, coupe-circuit, coupe son moteur lors des manœuvres	<input checked="" type="checkbox"/>	<input type="checkbox"/>	
		Envoie un message clair et concis aux secours à l'aide de sa VHF/portable/gesuel	<input checked="" type="checkbox"/>	<input type="checkbox"/>	
		Dégliser : positionne le support / au vent, met clair le matériel, vitesse d'exécution	<input checked="" type="checkbox"/>	<input type="checkbox"/>	
		(elle) anticipe le départ, la navigation et le retour en fonction des conditions météorologiques dont (elle) s'est informé(e) ; (elle) applique les consignes du RTG en le matière ; Le(s) candidat(s) met en œuvre les procédures d'organisation du plan d'eau (elle) maîtrise et utilise les procédures de communication adaptées ; (elle) priorise les actions à réaliser, pour éviter le sur accident, réduire les délais d'intervention des secours, en cohérence avec les spécificités des supports encadrés et du dispositif de sécurité de la structure.	Respecte les consignes du RTG sur l'organisation du jour	<input checked="" type="checkbox"/>	<input type="checkbox"/>
			Met des procédures de fonctionnement avec ses pratiquants (départ, retour, rassemblement)	<input checked="" type="checkbox"/>	<input type="checkbox"/>
			Connaît le même sécu, donne des consignes claires et adaptées à ses pratiquants.	<input checked="" type="checkbox"/>	<input type="checkbox"/>
			Se libère de l'eau à court	<input checked="" type="checkbox"/>	<input type="checkbox"/>
			Compte ses bateaux et ses pratiquants, les localise (balayage permanent)	<input checked="" type="checkbox"/>	<input type="checkbox"/>
Réduit son temps de réaction < à 10-15 sec	<input checked="" type="checkbox"/>		<input type="checkbox"/>		
Diagnosticque la situation (EC de faire l'état des lieux) : « Le problème c'est ... »	<input checked="" type="checkbox"/>		<input type="checkbox"/>		
Priorise les actions, justifie ses choix et ses ordres de priorité	<input checked="" type="checkbox"/>		<input type="checkbox"/>		
Intervient en fonction du DGI (connaît la procédure d'intervention et la met en œuvre)	<input checked="" type="checkbox"/>		<input type="checkbox"/>		
Alerte son RTG (utilise la VHF, communique un message clair et adapté à la situation)	<input checked="" type="checkbox"/>		<input type="checkbox"/>		
Precise son choix de regl (connaît le périmètre de navigation, de sécurité)	<input checked="" type="checkbox"/>	<input type="checkbox"/>			
Secours les autres pratiquants : regroupe, met au mouillage, consignes ...	<input checked="" type="checkbox"/>	<input type="checkbox"/>			
Attitude face à l'accident : Il reste calme, rassure, est clair dans ses consignes et pensavif	<input checked="" type="checkbox"/>	<input type="checkbox"/>			
Evalue en permanence l'évolution de la situation / regarde en permanence son groupe	<input checked="" type="checkbox"/>	<input type="checkbox"/>			
Participe à la rédaction du compte-rendu d'accident/incident	<input checked="" type="checkbox"/>	<input type="checkbox"/>			

Nom Prénom Candidat(s) :  
**Jean FOURNE**

UCC  Acquis  
 Non Acquis

Date de l'épreuve : **03/07/2020**

Nom Prénom du formateur(trice) National :  
**Jean FOURNE**



N° de licence : **1419295H**

Signature du formateur



Bien penser à indiquer « acquis » sur cette nouvelle grille de certification

Je charge la nouvelle grille dans l'UCC puis je clique sur « valider » pour confirmer celle-ci.

UCC	Validé le	Centre de Formation	Notes	Grille
UCC1 Sécuriser le contexte de la pratique. Doit obligatoirement être validée par un formateur national référent.	  13/08/2020	FOURNE JEAN (1419295H) FFVOILE (0)	<a href="#">Modifier</a> 	13/08/20 (1) 13/08/20 (2)

- Dans le cas, où le (la) licencié(e) ne réussit pas le rattrapage :

Je charge les grilles dans le livret mais je ne valide pas l'UCC.

Le livret du(de la) licencié(e) sera présenté en jury en l'état. Il(elle) conservera le bénéfice des UCC validées pour une durée de 4ans. Le(la) licencié(e) devra, pour finaliser sa formation, se réinscrire sur une nouvelle formation pour valider les UCC manquantes.

Laetitia, au Pôle Formation et Emploi de la FFVoile, reste à votre disposition pour vous accompagner en cas de difficulté rencontrée :

 01.40.60.37.17

 [laetitia.demoly@ffvoile.fr](mailto:laetitia.demoly@ffvoile.fr)